

Druckluft-Trennwerkzeug

SPEZIFIKATIONEN

Trennscheibengröße:	Ø 100 mm
Aufnahmebohrung:	Ø 16 mm
Arbeitsdruck:	6.2 Bar (90PSI)
Druckluftanschluss:	1/4"
Max. Drehzahl:	14.000 U/min
Luftverbrauch:	108 L/min
Empfohlener Schlauch-Ø:	10 mm (3/8")
Geräusentwicklung:	LpA = 89 dB(A) LwA = 100 dB(A)
Vibration:	ahd = 1.5 m/s ² K = 0.1 m/s ²
Gesamtlänge:	376 mm
Gewicht:	1400 g



ACHTUNG

Lesen und verstehen Sie alle Anweisungen und Informationen in dieser Bedienungsanleitung. Die Nichtbeachtung der unten aufgeführten Anweisungen und Informationen kann zu schweren Verletzungen und Schäden führen.

Bewahren Sie die Bedienungsanleitung für späteres Nachlesen an einem sicheren und trockenen Ort auf.

SICHERHEITSHINWEISE

- Sicherstellen, dass das Werkzeug sich in der Position OFF befindet, wenn es mit dem Druckluftsystem verbunden wird.
- Bei Verwendung von Druckluft-Werkzeugen immer eine zugelassene Schutzbrille tragen. Tragen Sie eine geeignete Atemschutzmaske wenn Staub aufgewirbelt wird.
- Nur Druckluft geeignetes Zubehör verwenden. Verletzungsrisiko.
- Das Werkzeug von der Druckluftversorgung trennen, bevor Zubehör installiert wird oder Wartungen durchgeführt werden oder das Gerät nicht in Gebrauch ist.
- Immer das Werkzeug mit gesundem Menschenverstand betreiben. Tragen Sie keine weite Kleidung oder Schmuck die von beweglichen Teilen erfasst werden da es zu Verletzungen führen kann. Werkzeug nur in sicherer Entfernung von sich selbst und anderen betreiben.
- Herstellerangaben des Druckluftsystems bei der Installation von Reglern, Filtern und anderem Zubehör beachten.
- Halten Sie Kinder und andere unbefugte Personen vom Arbeitsbereich fern.
- Lassen Sie Kinder nicht mit dem Werkzeug oder dessen Verpackung spielen.

DRUCKLUFTVERSORGUNG

Saubere Luft und korrekter Druck im Druckluftsystem ist für die Versorgung dieses Werkzeugs unumgänglich. Der maximale Druck für dieses Werkzeug liegt bei 6,2 bar und ist für die meisten Druckluft-Werkzeuge dieser Klasse empfohlen. Dem Abschnitt Technische Daten können Werte wie der Arbeitsdruck und andere entnommen werden. Eine Erhöhung des Drucks ist erforderlich, wenn Länge des Luftschlauchs oder andere Umstände zu einer Minderung des Drucks führen. So muss der Druck von 6,2 eventuell auf 7,2 bar erhöht werden um einen Druck von 6,2 bar am Werkzeug zu gewährleisten. Wasser im Schlauch und Kompressor führt zur Reduzierung der Leistungsfähigkeit und Beschädigung des Druckluftgerätes. Entwässern Sie das Druckluft-System vor jedem Gebrauch. Verwenden Sie einen Druckregler mit Manometer, wenn der Druck im Druckluftsystem zu hoch ist.

EMPFHOHLENES DRUCKLUFTSYSTEM

Nr.	Bezeichnung	Nr.	Bezeichnung
1	Druckluftwerkzeug	6	Einheit zum Entwässern/Filtern
2	Druckluftschlauch	7	Entwässerungsventil
3	Schnellkupplung	8	Absperrventil
4	Öler	9	Trockner/Filtereinheit
5	Druckminderer	10	Kompressor / 11 Entwässerungsventil

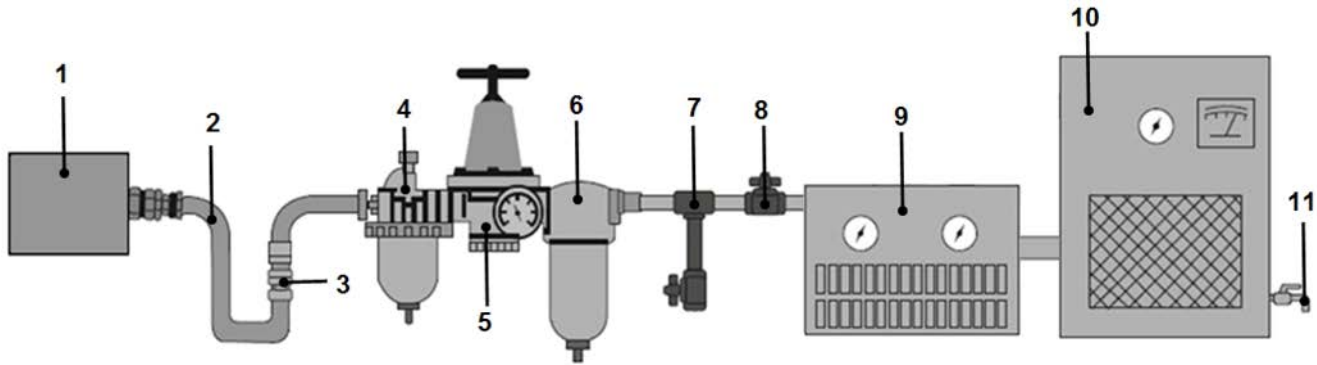

BEDIENUNG

- Betreiben Sie das Produkt ausschließlich an Druckluftanlagen, die über einen korrekten Luftdruck und ausreichend Luftvolumen (L/min) für dieses Werkzeug verfügen.
- Geben Sie vor Gebrauch des Druckluftgerätes 4 bis 5 Tropfen Druckluftgeräte-Öl in den Druckluftanschluss. Die Leistung des Gerätes ist abhängig von der Größe des Luftkompressors und des Druckluft-Versorgungsvolumens.
- Die Drehzahl kann über einen Luftzufuhr-Regler erfolgen (nicht im Lieferumfang enthalten).
- Die technischen Daten des Werkzeugs beziehen sich auf einen Arbeitsdruck von 6.3 bar.
- Beim Gebrauch des Trennschneiders ist immer Vorsicht geboten. Bei nachlässigem Betrieb können innere Bauteile des Gerätes beschädigt und die Arbeitsleistung eingeschränkt werden.
- Zur Betätigung des Werkzeugs den Betätigungshebel (Auslöser) drücken.
- Zum Stoppen des Werkzeugs Betätigungshebel loslassen.
- Entfernen Sie keine Hinweisplaketten vom Gerät und ersetzen Sie beschädigte Plaketten.
- Halten Sie Hände, weite Kleidung und lange Haare vom sich bewegenden Teil des Werkzeugs fern.

ANWENDUNG

Hinweis: Nehmen Sie sich Zeit für eine sorgfältige Auswahl eines Arbeitsbereichs.

Lassen Sie das Werkzeug selbständig arbeiten ohne extremen Druck auszuüben! Zu starker Druck vermindert die Drehzahl der Trennscheibe und damit die Trennleistung. Des Weiteren wird der Motor unnötig stark belastet. Starten Sie das Werkzeug vor dem Werkstück, setzen sie dann gleichmäßig am Werkstück an und bewegen es in die gewünschte Richtung um den Schnitt zu machen. Nach dem Schnitt lösen Sie das Werkzeug vom Werkstück und stoppen dann den Motor.

TRENNSCHEIBE WECHSELN

ACHTUNG: Vor dem Auswechseln der Trennscheibe oder anderen Wartungsarbeiten muss das Druckluftwerkzeug von der Druckluftversorgung getrennt werden.

Hinweis: Die Innensechskantschraube (Abb. 2.2) ist mit einem Linksgewinde ausgestattet.

1. Wellenarretierung (Abb. 1.1) leicht drücken und gedrückt halten.
2. Trennscheibe von Hand drehen bis die Arretierung einrastet und Wellenarretierung (Abb. 1.1).
3. Mit Innensechskantschlüssel die Sicherungsschraube (Abb. 2.2) durch Drehen im Uhrzeigersinn lösen und entfernen.
4. Wellenmutter (Abb. 2.3) mit Maulschlüssel durch Drehen gegen den Uhrzeigersinn lösen. Mutter und Scheibe entfernen.
5. Alte Trennscheibe durch neue ersetzen. Geeignet für Typ 41 Trennscheiben.
Achtung: Beachten Sie die Angaben auf der Trennscheibe.
6. Scheibe aufsetzen, Wellenmutter anziehen und mit der Innensechskantschraube (Abb. 2.2) durch Drehen gegen den Uhrzeigersinn sichern.

Abb. 1



Abb. 2

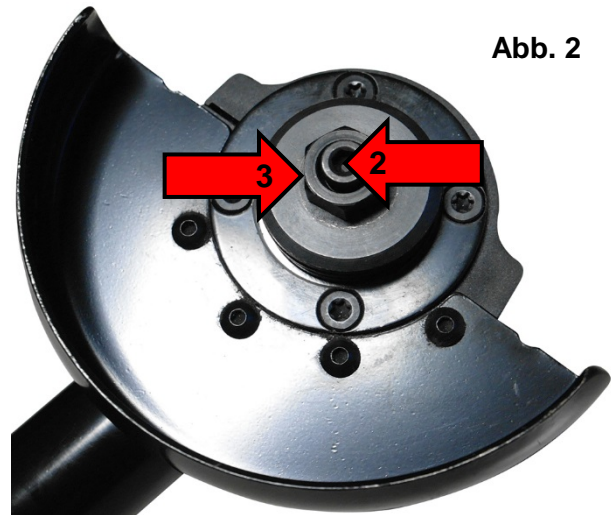

SCHMIERUNG & WARTUNG

- Vor jedem Gebrauch das Druckluftgerät mit 4 bis 5 Tropfen Druckluftgeräte-Öl schmieren. Es ist ausreichend das Öl in den Lufteinlass einzufüllen.
- Nach jedem Gebrauch den Arbeitsbereich gut säubern. Verschüttetes Strahlgut ist sehr rutschig und schafft eine gefährliche Arbeitsumgebung.
- Einmal gebrauchtes Strahlgut nicht wiederverwenden, da es zu geringerer Strahl-Leistung führt.
- In regelmäßigen Abständen das Gerät, ohne Strahlgut, auf Dichtigkeit überprüfen.
- Tauchen Sie das Werkzeug niemals in eine Flüssigkeit.

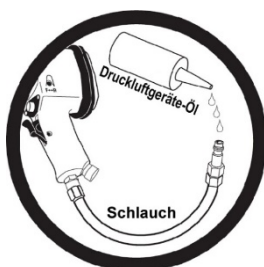

FEHLERBEHEBUNG (Leistungsverlust)

wahrscheinliche Ursache	Lösung
Verschmutzt oder verstopfte Luftkanäle	Werkzeug schmieren, Kompressor und Zuleitungen entwässern
Unzureichende Luftzufuhr	Luftdruck erhöhen. Sicherstellen, dass der Kompressor Anforderung an Luftvolumen und Luftdruck erfüllt
Undichtigkeit	Verwenden Sie Teflonband zum Abdichten aller Armaturen und Verbindungsstücke
O-Ringe und Dichtungen überprüfen	Verschlossene bzw. beschädigte Teile bei Bedarf ersetzen
Werkzeug-Einsatz	Sicherstellen, dass das Werkzeug die Anforderungen erfüllen kann.

ACHTUNG

Tragen Sie zum Schutz gegen fliegenden Rost und Splitter während der gesamten Arbeit immer eine Schutzbrille und Schutzhandschuhe.

Tragen Sie bei längerem Arbeiten mit diesem Druckluftwerkzeug immer Gehörschutz.

Verwenden Sie nur Trennscheiben mit einer Zulassung von 14.000 U/min oder mehr.

**UMWELTSCHUTZ**

Recyceln Sie unerwünschte Stoffe, anstatt sie als Abfall zu entsorgen. Alle Werkzeuge, Zubehörteile und Verpackungen sind zu sortieren, einer Wertstoffsammelstelle zuzuführen und umweltgerecht zu entsorgen.

ENTSORGUNG

Entsorgen Sie dieses Produkt am Ende seiner Lebensdauer gemäß den Entsorgungsbestimmungen Ihrer Region. Erkundigen Sie sich bei Ihrer örtlichen Abfallbehörde über Recyclingmaßnahmen.



Air Cutter

TECHNICAL DATA

Cutting Disc Diameter:	Ø 100 mm
Cutting Disc Bore:	Ø 16 mm
Working Pressure:	6.2 Bar (90PSI)
Compressed air supply:	1/4"
max. Speed:	14.000 RPM
Air consumption:	108 L/min
Recommended hose Ø:	10 mm (3/8")
Noise:	LpA = 89 dB(A) LwA = 100 dB(A)
Vibration:	ahd = 1.5 m/s ² K = 0.1 m/s ²
Length:	376 mm
Weight:	1400 g



CAUTION

Read and understand all rights and information in this manual.
Failure to comply with unconscious rights and information may include control and oversight.
Keep the operating instructions in a certain and controlled place for future reference.

SAFETY INSTRUCTIONS

- Ensure that the tool is in the OFF position when it is connected to the compressed air system.
- Always wear approved safety glasses when using compressed air tools. Wear a suitable respirator when dust is whirled up.
- Only use accessories suitable for compressed air. Risk of injury.
- Disconnect the tool from the compressed air supply before installing accessories or performing maintenance or before the device is not in use.
- Always use the tool with common sense. Do not wear loose clothing or jewelry that can be caught by moving parts as it can cause injury. Only operate the tool at a safe distance from yourself and others.
- Observe the manufacturer's instructions for the compressed air system when installing regulators, filters and other accessories.
- Keep children and other unauthorized persons away from the work area.
- Do not let children play with the tool or its packaging.

AIR SOURCE

Clean and dry air and a correct air pressure is recommended as air supply for this air tool. Maximum of 90 PSI at the air tool is recommended for most air tools of this class. Check specifications section for recommended pressure. (Depending on length of air hose and other circumstances, air pressure at compressor may need to be increased to 100 PSI to ensure 90 PSI at the tool. Water in the air hose and compressor tank contributes to reduced performance and damage of the air tool. Drain the air tank and filters before each use and as necessary to keep the air supply dry. Hose length over 25" causes loss in line pressure. Increase hose ID or increase compressor pressure to compensate the pressure loss. Use an in-line pressure regulator with gauge if air inlet pressure is critical.

RECOMMENDED AIR SUPPLY

No.	Description	No.	Description
1	Air Tool	6	De-Watering / Filter Unit
2	Air Hose	7	De-Watering Valve
3	Quick Coupler	8	Shut-Off Valve
4	Oiler (only required for air tools with motor)	9	Dryer / Filter Unit
5	Pressure Regulator	10	Compressor / 11 De-Watering Valve

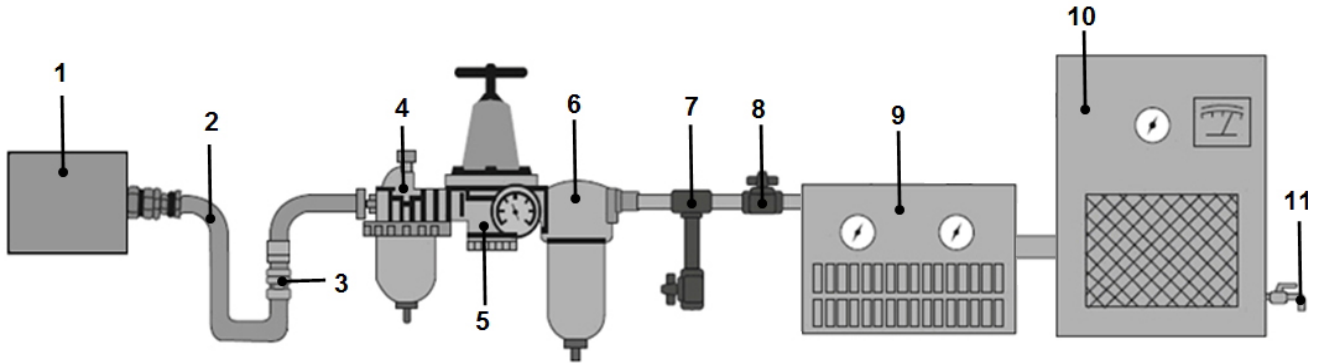

SERVICE

- Only operate the product on compressed air systems that have the correct air pressure and sufficient air volume (L / min) for this tool.
- Before using the compressed air device, put 4 to 5 drops of compressed air device oil into the compressed air connection. The performance of the device depends on the size of the air compressor and the compressed air supply volume.
- The speed can be set via an air supply controller (not included in the scope of delivery).
- The technical data of the tool refer to a working pressure of 6.3 bar.
- Always be careful when using the Air Grinder. In case of negligent operation, internal components of the device can be damaged and the work performance can be restricted.
- Press the actuation lever (trigger) to operate the tool.
- Release the operating lever to stop the tool.
- Do not remove any information labels from the device and replace damaged labels.
- Keep hands, loose clothing and long hair away from the moving part of the tool.

APPLICATION

Note: Take the time to carefully select a work area.

Let the tool work independently without exerting extreme pressure! Excessive pressure reduces the speed of the cutting disc and thus the cutting performance. In addition, the engine is unnecessarily heavily loaded. Start the tool in front of the workpiece, then place it evenly on the workpiece and move it in the desired direction to make the cut. After the cut, detach the tool from the workpiece and then stop the motor.

CHANGING CUTTING DISC

CAUTION: Disconnect air tool from air supply before replacing the cutting disc or other maintenance work.

Note: The internal hexagon screw (Fig. 2.2) is equipped with a left-hand thread.

1. Press and hold the shaft lock (Fig. 1.1).
2. Turn the cutting disc by hand until the shaft lock engages (Abb. 1.1).
3. Loosen and remove the retaining screw by turning clockwise (Fig. 2.2) using an internal hexagon L-type key.
4. Loosen the shaft nut (Fig. 2.3) by turning it counter-clockwise with the open-end spanner. Remove the shaft nut and the washer.
5. Replace old cutting disc with new one. Suitable for type 41 cutting discs.

Attention: Note the information on the cutting disc.

6. Placing the washer, tighten the shaft nut and secure it with the internal hexagon screw (Fig. 2.2) by turning counter-clockwise.

Fig. 1

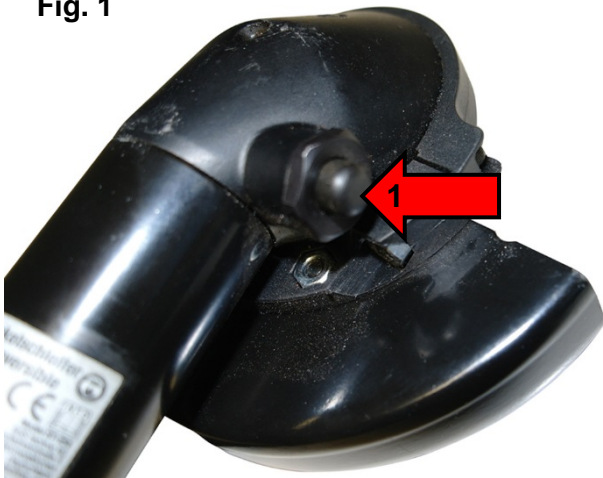
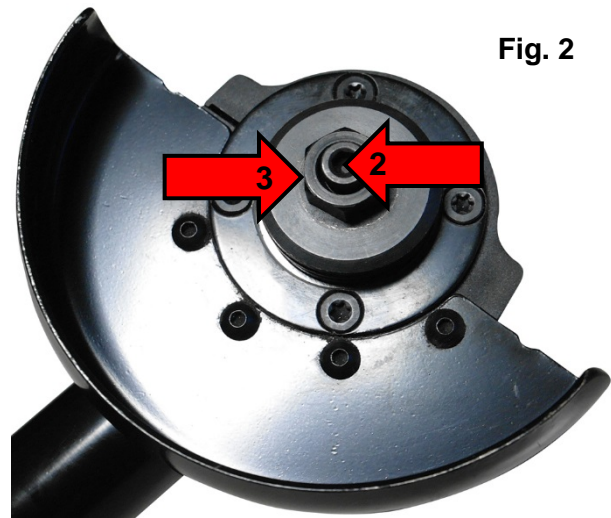
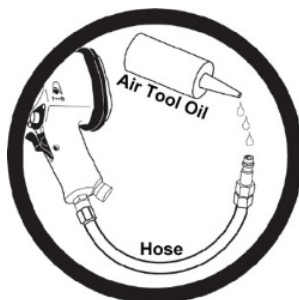

Fig. 2



LUBRICATION & MAINTENANCE

- Oil the tool before each use with 4 to 5 drops air tool oil, placed in the air inlet is sufficient.
- Use proper air pressure and CFM rating listed for this tool.
- Drain water from hoses and compressor tank.
- Water in the air supply system damaged the tool and loss of power.
- Clean or replace air filters at prescribed intervals from.



TROUBLESHOOTING (Insufficient power)

Probable Cause	Solution
Dirty or clogged air passages	Flush and lubricate tool, drain air tank and supply line
Insufficient air supply	Increase line pressure, make sure compressor matches tool's air pressure and consumption needs
Air leakage	Use Teflon tape at all fittings and joints. Check tool for worn or damaged O-rings & seals.
Worn / damaged wear & tear parts	Replace as necessary
Tool matching	Be sure you are using a tool suited for the sanding requirements of the job at hand.

ATTENTION

During operation safety goggles and gloves should always be worn to guard against flying rust and chips.

Always wear hearing protection during operation this air tool for a longer time.

Use only cutting discs rated at 14.000 RPM or higher.



ENVIRONMENTAL PROTECTION

Recycle unwanted materials instead of disposing of them as waste. All tools, accessories and packaging must be sorted, taken to a recycling point and disposed of in an environmentally friendly manner.

DISPOSAL

Dispose of this product at the end of its service life in accordance with your region's disposal regulations. Ask your local waste agency about recycling measures.



Outil de meulage pneumatique

SPÉCIFICATIONS

Taille du disque à couper :	Ø 100 mm
Perçage de réception :	Ø 16 mm
Pression de service :	6,2 bar (90PSI)
Raccord d'air comprimé :	1/4"
Vitesse de rotation maxi. :	14 000 tr/min
Consommation d'air :	108 L/min
Ø recommandé du tuyau :	10 mm (3/8")
Émissions acoustiques :	LpA = 89 dB(A) LwA = 100 dB(A)
Vibration :	ahd = 1,5 m/s ² K = 0,1 m/s ²
Longueur totale :	376 mm
Poids :	1400g



ATTENTION

Lisez et comprenez toutes les instructions et informations contenues dans ce manuel. Ne pas tenir compte des instructions et des informations ci-dessous peut entraîner de graves blessures et/ou des dommages matériels. Conservez ce manuel en lieu sûr et sec, afin de pouvoir le consulter ultérieurement.

CONSIGNES DE SÉCURITÉ

- Assurez-vous que l'outil se trouve en position OFF quand il est connecté au système d'air comprimé.
- Portez toujours des lunettes de protection en utilisant des outils à air comprimé. Portez un masque anti-poussière adéquat si de la poussière risque d'être agitée.
- N'utilisez que des accessoires adaptés à l'air comprimé. Risque de blessures.
- Séparez l'outil de l'alimentation en air comprimé avant d'installer les accessoires ou de procéder à une maintenance ou lorsque l'appareil n'est pas utilisé.
- Utilisez toujours l'appareil en appliquant le bon sens. Ne portez pas de vêtements amples ou des bijoux qui peuvent être happés par des composants en mouvement et pourraient provoquer des blessures. Tenez l'outil à une distance sûre de vous-même et de toute autre personne pour l'utiliser.
- Veuillez respecter les informations du fabricant du système pneumatique à l'installation de régulateurs, filtres et autres accessoires.
- Maintenez à l'écart les enfants et toutes les autres personnes non autorisées de la zone de travail.
- Ne permettez jamais que des enfants jouent avec l'outil ou avec son emballage.

ALIMENTATION EN AIR COMPRIMÉ

De l'air propre et une pression adéquate dans le système pneumatique d'alimentation de cet outil sont indispensables. La pression maximale pour cet outil est 6,2 bars et correspond à la pression recommandée pour la plupart des outils à air comprimé de cette catégorie. Les valeurs de la pression de travail et d'autres valeurs figurent dans le paragraphe « Données techniques ». Une augmentation de la pression est requise quand la longueur du tuyau pneumatique ou d'autres circonstances entraînent une diminution de la pression. La pression doit éventuellement être augmentée de 6,2 à 7,2 bars afin de garantir une pression de 6,2 bars sur l'outil. L'eau dans le tuyau et le compresseur provoquent une réduction de la performance et l'endommagement de l'appareil pneumatique. Purgez le système pneumatique avant chaque utilisation de l'outil. Utilisez un régulateur de pression avec manomètre si la pression dans le système pneumatique est trop élevée.

SYSTÈME PNEUMATIQUE RECOMMANDÉ

N°	Désignation	N°	Désignation
1	Outil pneumatique	6	Unité de purge/filtrage
2	Tuyau pneumatique	7	Soupape de purge
3	raccord rapide	8	Vanne d'arrêt
4	Graisseur	9	Sécheur/Unité de filtrage
5	Réducteur de pression	10	Compresseur/11 Soupape de purge

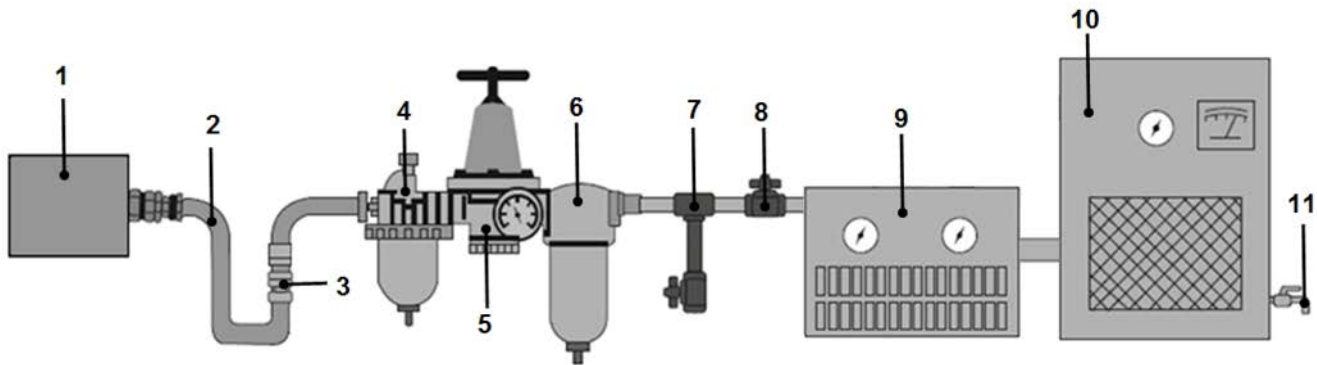

OPÉRATION

- N'utilisez ce produit que dans des systèmes d'air comprimé avec une capacité de pression et de débit (L/min) appropriée pour cet outil.
- Avant d'utiliser l'outil pneumatique, appliquez 4 à 5 gouttes d'huile de lubrification pour dispositifs pneumatiques dans son raccord d'air comprimé. La capacité de l'appareil dépend de la taille du compresseur d'air et du volume d'alimentation en air comprimé.
- La vitesse peut être contrôlée par un régulateur du débit d'air (non compris dans la livraison).
- Les caractéristiques techniques de l'outil se réfèrent à une pression de travail de 6,3 bars.
- La prudence est toujours de mise lors de l'utilisation de la meuleuse pneumatique. Une utilisation négligente peut endommager les composants internes de l'appareil et limiter les performances de travail.
- Pour faire fonctionner l'outil, appuyez sur le levier de commande (gâchette).
- Pour arrêter l'outil, relâchez le levier de commande.
- Ne retirez pas les étiquettes d'avertissement de l'appareil et remplacez les étiquettes si elles sont endommagées.
- Gardez les mains, les vêtements amples et les cheveux longs à l'écart des parties mobiles de l'outil.

UTILISATION

Remarque : Prenez le temps de choisir judicieusement votre lieu de travail.

Laissez l'outil faire le travail par lui-même, sans exercer de pression extrême ! Une pression excessive réduira la vitesse de rotation du disque à couper et donc les performances de coupe. De plus, le moteur est inutilement et lourdement chargé. Démarrez l'outil avant d'atteindre la pièce, puis appliquez-le uniformément sur la pièce et déplacez-le dans la direction souhaitée pour effectuer la découpe. Après la coupe, retirez l'outil de la pièce de travail, puis arrêtez le moteur.

CHANGER LE DISQUE À COUPER

ATTENTION : Avant de remplacer le disque à couper ou d'effectuer d'autres travaux de maintenance, l'outil à air comprimé doit être séparé de l'alimentation en air comprimé.

Remarque : La vis à six pans femelle (Fig. 2.2) est munie d'un filetage à gauche.

1. Appuyez légèrement sur le verrouillage de l'arbre (Fig. 1.1) et maintenez-le enfoncé.
2. Tournez le disque à couper à la main jusqu'à ce que le blocage s'enclenche et verrouille l'arbre (Fig. 1.1).
3. À l'aide d'une clé à six pans femelle, desserrez et retirez la vis de verrouillage (Fig. 2.2) en la tournant dans le sens des aiguilles d'une montre.
4. Desserrez l'écrou de l'arbre (Fig. 2.3) avec la clé en le tournant dans le sens inverse des aiguilles d'une montre. Retirez l'écrou et la rondelle.
5. Remplacez ensuite l'ancien disque à couper par un nouveau. Convient aux disques à couper du type 41.

Attention : Observez les indications notées sur le disque à couper.

6. Montez le disque, serrez l'écrou de l'arbre et fixez-le avec la vis à six pans femelle (Fig. 2.2) en tournant dans le sens inverse des aiguilles d'une montre.

Fig. 1

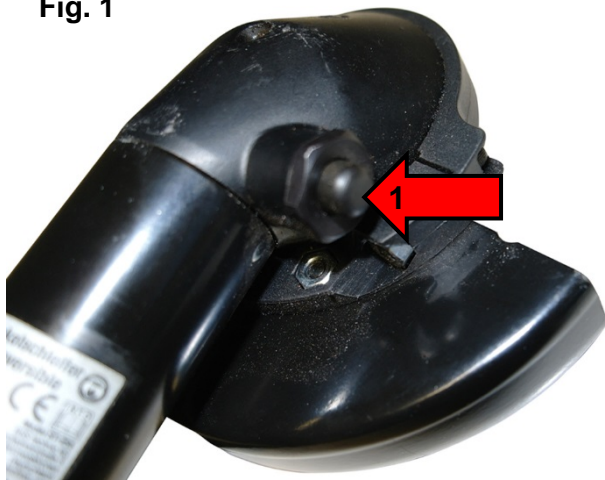
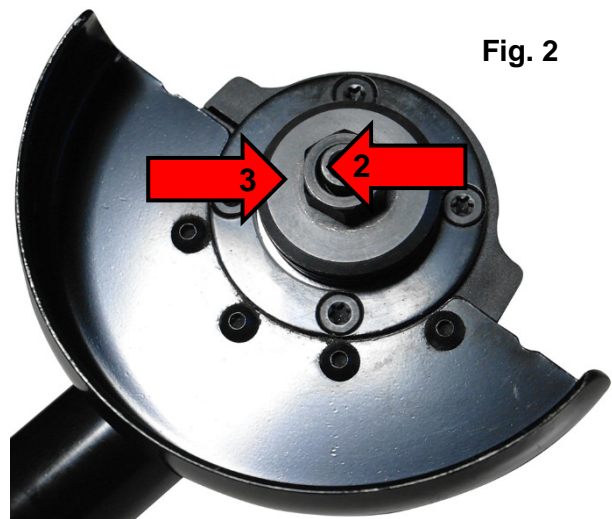

Fig. 2



LUBRIFICATION & MAINTENANCE

- Lubrifiez l'appareil pneumatique avant chaque utilisation à l'aide de 4 à 5 gouttes d'huile pour appareils pneumatiques. Il suffit de remplir l'huile dans l'admission de l'air.
- Nettoyez soigneusement la zone de travail après chaque utilisation. Le matériau de sablage déversé est très glissant et crée un environnement de travail dangereux.
- Ne réutilisez pas les matériaux de sablage usagés, car cela entraînerait une diminution des performances de sablage.
- À intervalles réguliers, vérifiez l'étanchéité de l'appareil sans utiliser du matériau de sablage.
- Ne plongez jamais l'appareil pneumatique dans un quelconque liquide.



DÉPANNAGE (perte de puissance)

Cause probable	Solution
Canaux d'air encrassés ou bouchés	Lubrifier l'outil, purger compresseur et conduites d'alimentation
Alimentation en air insuffisante	Augmenter la pression d'air. S'assurer que le compresseur répond aux exigences en matière de volume d'air et de pression d'air
Fuites	Utilisez de la bande en Téflon pour établir l'étanchéité de toutes les armatures et raccords
Vérifiez l'étanchéité des joints toriques et autres joints	Remplacez, si nécessaire, les pièces usées ou endommagées
Accessoire de l'outil	Assurez-vous que l'outil puisse répondre aux exigences.

ATTENTION

Portez toujours des gants et des lunettes de protection pendant toute la durée du travail pour vous protéger contre les particules de rouille et de matière projetées.

Portez toujours une protection auditive lorsque vous allez travailler pendant de longues périodes avec des outils pneumatiques.

N'utilisez que des disques à couper agréés pour des vitesses de rotation de 14 000 tr/min ou plus.



PROTECTION DE L'ENVIRONNEMENT

Recyclez les matières indésirables au lieu de les jeter comme déchets. Tous les outils, accessoires et emballages doivent être triés, envoyés à un point de collecte de recyclage et éliminés dans le respect de l'environnement.

ÉLIMINATION

En fin de vie, éliminez ce produit conformément aux règlements sur les déchets en vigueur dans votre région. Consultez votre autorité locale de gestion des déchets à propos des mesures de recyclage à appliquer.



Amoladora reversible

ESPECIFICACIONES

Tamaño del disco de corte:	Ø 100 mm
Orificio de sujeción:	Ø 16 mm
presión de trabajo:	6.2 bar (90PSI)
conexión de aire comprimido:	1/4"
Número máx. de revoluciones:	14.000 rpm
consumo de aire:	108 l/min
Diámetro de la manguera recomendado:	10 mm (3/8")
generación de ruido:	LpA = 89 dB(A) LwA = 100 dB(A)
Vibración:	ahd = 1.5 m/s ² K = 0.1 m/s ²
Longitud total:	376 mm
peso:	1400 g



ATENCIÓN

Lea y entienda todas las instrucciones e información de este manual.

El incumplimiento de las instrucciones y de la información que aparece a continuación puede ocasionar lesiones o daños materiales graves.

Guarde el manual de instrucciones en un lugar seguro y seco para poder consultarlo en el futuro.

INDICACIONES DE SEGURIDAD

- Asegúrese de que la herramienta se encuentre en posición OFF en el momento de conectarla al sistema de aire comprimido.
- Durante la utilización de herramientas neumáticas, utilice siempre gafas de protección homologadas. Utilice una mascarilla antipolvo adecuada si se puede levantar polvo.
- Utilice únicamente accesorios adecuados para aire comprimido. Riesgo de lesiones.
- Desconecte la herramienta de la toma de aire comprimido antes de instalar accesorios o realizar operaciones de mantenimiento, o cuando el dispositivo no esté en uso.
- Maneje la herramienta siempre y cuando se encuentre en perfecto estado de salud. No lleve puestas prendas o joyas que puedan quedar atrapadas en partes móviles, ya que puede causar lesiones. Maneje la herramienta manteniendo una distancia de seguridad adecuada consigo mismo y con los que le rodean.
- Tenga en cuenta las instrucciones del fabricante del sistema neumático durante la instalación de reguladores, filtros y otros accesorios.
- Mantenga a los niños y otras personas no autorizadas lejos del área de trabajo.
- No permita que los niños jueguen con la herramienta o su embalaje.

SUMINISTRO DE AIRE COMPRIMIDO

El aire limpio y la presión correcta en el sistema de aire comprimido son esenciales para el suministro de esta herramienta. La máxima presión para esta herramienta es de 6,2 bar, que es la recomendada para la mayoría de herramientas neumáticas de esta clase. Puede consultar valores como la presión de trabajo y otros en el apartado Datos Técnicos. Será necesario aumentar la presión cuando un incremento de la longitud de la manguera de aire u otras circunstancias concretas provoquen una disminución de la presión. En algunos casos habrá que aumentar la presión de 6,2 hasta 7,2 bar para garantizar una presión en la herramienta de 6,2 bar. La presencia de agua en la manguera o en el compresor llevará a una reducción del rendimiento y a un deterioro de la herramienta neumática. Vacíe completamente el agua del sistema de aire comprimido antes de cada uso. Utilice un regulador de presión con un manómetro si la presión en el sistema de aire comprimido es demasiado alta.

SISTEMA DE AIRE COMPRIMIDO RECOMENDADO

N.º	Denominación	N.º	Denominación
1	Herramienta neumática	6	Unidad para desaguar/filtrar
2	Manguera de aire	7	Válvula de drenaje
3	acoplamiento rápido	8	válvula de cierre
4	Engrasador	9	Secadora/unidad de filtrado
5	Reductor de presión	10	Compresor / 11 Válvula de drenaje

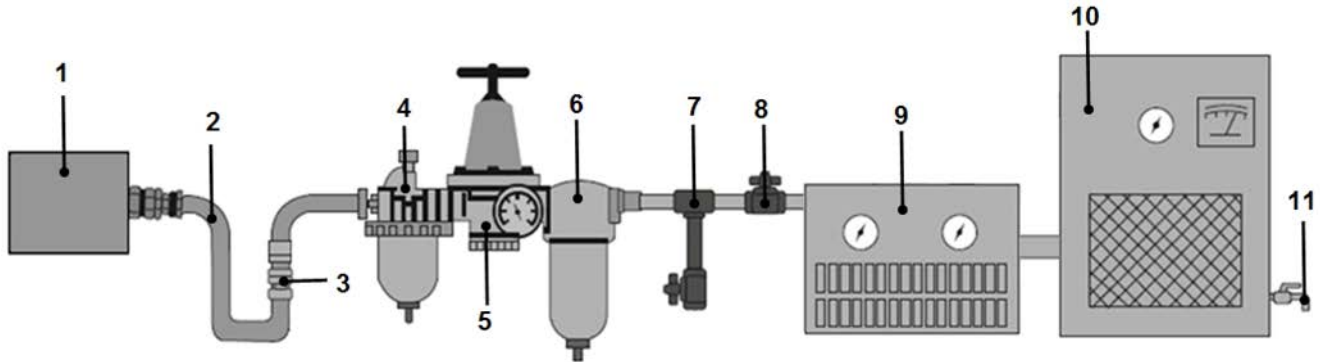

MANEJO

- Maneje este dispositivo únicamente con sistemas de aire comprimido que dispongan de la correcta presión de aire y de suficiente caudal de aire (l/min) para la herramienta.
- Antes de utilizar el dispositivo de aire comprimido, añada 4 o 5 gotas de aceite del dispositivo de aire comprimido a la conexión de aire comprimido. El rendimiento del dispositivo depende del tamaño del compresor de aire y del caudal de suministro de aire comprimido.
- La velocidad puede ser controlada por un regulador de caudal de aire (no incluido en el suministro).
- Los datos técnicos de la herramienta están basados en una presión de trabajo de 6,3 bar.
- Siempre hay que tener cuidado al usar la cortadora neumática. Un manejo inadecuado puede dañar los componentes internos del dispositivo y limitar el rendimiento de trabajo.
- Presione la palanca de accionamiento (gatillo) para activar la herramienta.
- Para detener la herramienta, suelte la palanca de accionamiento.
- No retire las etiquetas de advertencia del dispositivo y reemplace las etiquetas dañadas.
- Mantenga las manos, la ropa ancha y el cabello largo alejados de las partes móviles de la herramienta.

APLICACIÓN

Nota: Tómese su tiempo para elegir cuidadosamente un área de trabajo.

¡Deje que la herramienta trabaje por sí sola sin ejercer una presión excesiva! Demasiada presión reduce la velocidad del disco de corte y por lo tanto la capacidad de corte. Además, el motor es sometido a una carga innecesaria. Ponga en marcha la herramienta delante de la pieza, luego colóquela de forma uniforme sobre la pieza y muévala en la dirección deseada para hacer el corte. Después del corte, saque la herramienta de la pieza de trabajo y luego detenga el motor.

CAMBIAR EL DISCO DE CORTE

ATENCIÓN: Antes de sustituir el disco de corte o de realizar cualquier otro trabajo de mantenimiento, la herramienta neumática debe desconectarse del suministro de aire comprimido.

Nota: El tornillo con hexágono interior (Fig. 2.2) tiene una rosca izquierda.

1. Presione ligeramente el dispositivo de bloqueo del eje (Fig. 1.1) y manténgalo presionado.
2. Gire el disco de corte a mano hasta que el dispositivo de bloqueo del eje se encastre (Fig. 1.1).
3. Afloje y retire el tornillo de bloqueo (Fig. 2.2) con una llave Allen, girándola en el sentido de las agujas del reloj.
4. Afloje la tuerca del eje (Fig. 2.3) con una llave de boca girándola en sentido contrario a las agujas del reloj. Retire la tuerca y la arandela.
5. Sustituya el disco de corte antiguo por uno nuevo. Adecuado para los discos de corte de tipo 41.
Atención: Tenga en cuenta las especificaciones del disco de corte.
6. Coloque el disco, apriete la tuerca del eje y asegúrelo con el tornillo de hexágono interior (Fig. 2.2) girándolo en sentido contrario a las agujas del reloj.

Fig. 1

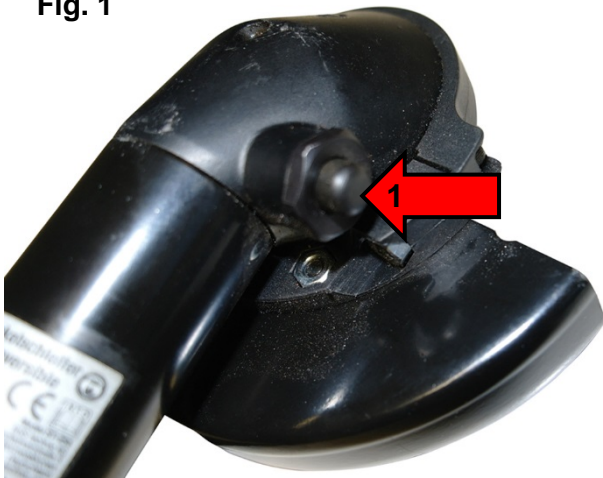
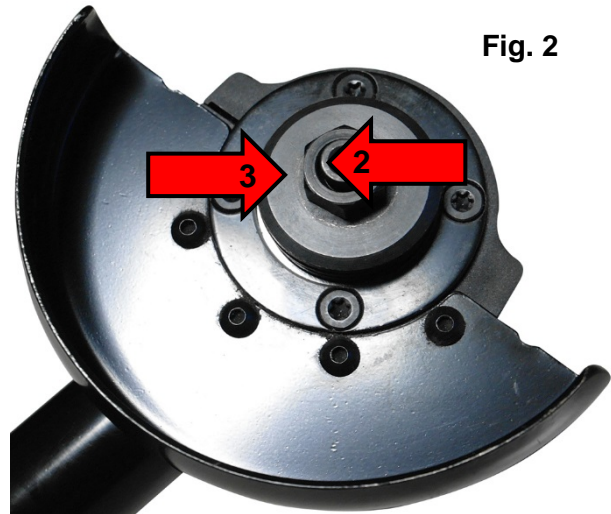

Fig. 2



LUBRICACIÓN Y MANTENIMIENTO

- Antes de cada uso, lubrique el equipo neumático con 4 o 5 gotas de aceite para equipos de aire comprimido.
Es suficiente con añadir el aceite en la entrada de aire.
- Después de cada uso, limpie bien el área de trabajo. El material abrasivo derramado es muy resbaladizo y crea peligro en el lugar de trabajo.
- No reutilice el material abrasivo que se haya utilizado una vez, ya que esto dará lugar a un menor rendimiento del chorreado.
- Compruebe en intervalos regulares si hay fugas en el dispositivo sin material abrasivo.
- No sumerja nunca el dispositivo en un líquido.



SOLUCIÓN DE PROBLEMAS (pérdida de rendimiento)

Causa probable	Solución
Conductos de aire sucios u obstruidos	Lubrique la herramienta y vacíe el agua de las tuberías de alimentación y el compresor
Alimentación de aire insuficiente	Aumente la presión del aire. Asegúrese de que el compresor satisfice las necesidades en términos de caudal y presión de aire
Fugas	Utilice una cinta de teflón para sellar las válvulas y los puntos de conexión
Compruebe las juntas tóricas y el resto de juntas	En caso necesario, sustituya las piezas tupidas o dañadas
Uso de la herramienta	Asegúrese de que la herramienta pueda cubrir las necesidades de la aplicación.

ATENCIÓN

Para protegerse contra el óxido volador y las astillas, use siempre gafas de seguridad y guantes protectores durante todo el trabajo.

Siempre use protección auditiva cuando trabaje con esta herramienta neumática durante un tiempo prolongado.

Utilice únicamente discos de corte con una homologación de 14.000 rpm o más.



PROTECCIÓN AMBIENTAL

Recicle las sustancias no deseadas, en lugar de tirarlas a la basura. Todas las herramientas, accesorios y embalajes deben clasificarse, llevarse a un punto de recogida de residuos y desecharse de manera respetuosa con el medio ambiente.

ELIMINACIÓN

Deseche este producto al final de su vida útil de acuerdo con las normas de eliminación de residuos de su región. Consulte con su autoridad local de gestión de residuos sobre las medidas de reciclaje.



**EU-KONFORMITÄTSERKLÄRUNG
EC DECLARATION OF CONFORMITY
DÉCLARATION „CE“ DE CONFORMITE
DECLARACION DE CONFORMIDAD UE**

Wir erklären in alleiniger Verantwortung, dass die Bauart des Produktes:
We declare that the following designated product:
Nous déclarons sous propre responsabilité que ce produit:
Declaramos bajo nuestra sola responsabilidad que este producto:

Druckluft-Trennschneider (BGS Art.: 3268)

Air Cutter

Meuleuse droite

Amoladora reversible

folgenden einschlägigen Bestimmungen entspricht:
complies with the requirements of the:
est en conformité avec les réglementations ci-dessous:
esta conforme a las normas:

Machinery Directive 2006/42/EC

Angewandte Normen:

Identification of regulations/standards:

Norme appliquée:

Normas aplicadas:

EN ISO 12100:2010

EN ISO 11148-2:2011

EN ISO 15744:2008

EN ISO 28927-1:2009

Certificate No.: SPT-2015-6-5 / LDB-254B

Test Report No.: SPT-2015-6-5

Wermelskirchen, den 04.05.2020

ppa.

Frank Schottke, Prokurist

BGS technic KG, Bandwinkerstrasse 3, D-42929 Wermelskirchen